

# ΟΔΗΓΙΕΣ ΣΥΝΑΡΜΟΛΟΓΗΣΗΣ/ ASSEMBLY INSTRUCTION BAGUTTA ΚΡΕΒΑΤΙ/BED

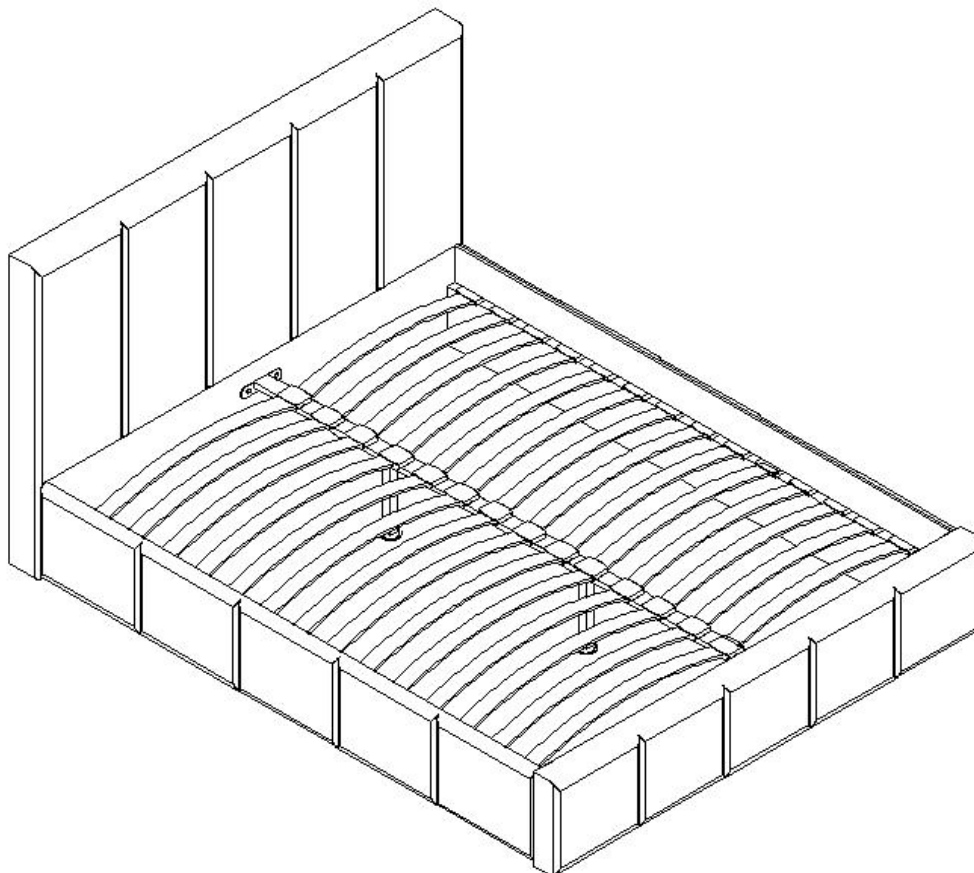

1. Παρακαλώ πολύ διαβάστε προσεκτικά τις οδηγίες πριν την συναρμολόγηση/  
Please read the instructions carefully.
2. Παρακαλώ πολύ όπως ελέγξετε ότι όλα τα κομμάτια περιλαμβάνονται πριν  
ξεκινήσετε την συναρμολόγηση του κρεβατιού / Please check that all parts are  
present before you start the assembly of your bed.
3. Για την προστασία του κρεβατιού , τοποθετήστε όλα τα κομμάτια σε καθαρή και  
λεία επιφάνεια για αποφυγή οποιασδήποτε ζημιάς / For the protection of your  
bed , place all parts on a clean and smooth surface to prevent any damage.
4. Για την συναρμολόγηση είναι απαραίτητα 2 άτομα που θα ακολουθήσουν τις  
οδηγίες βήμα προς βήμα/ Two people are required to assemble this product ,  
they shall follow assemblin instruction step to step.
5. Μην σφίγγετε τις βίδες στο 100% πριν την ολοκλήρωση της συναρμολόγησης ,  
σφίξτε τις βίδες τελείως μόλις ολοκληρωθεί η συναρμολόγηση./ Dont tight the  
screws 100% until the completion of assembling, after completion tight all the  
screws fully.
6. Ανά τακτά διαστήματα ελέγχετε όλα τα εξαρτήματα και ξανασφίξτε όπου  
χρειάζεται. / Please periodically check all fittings and re-tighten as necessary.

## ΥΛΙΚΑ ΣΥΝΑΡΜΟΛΟΓΗΣΗΣ / HARDWARE LIST

(A) ΒΙΔΑ/BOLT 5/16 X 25mm X 16



(B) ΒΙΔΑ/BOLT 5/16 X 40mm X 4



(C) ΠΑΞΙΜΑΔΙ/NUT 5/16 X 13mm X 4



(D) ΡΟΔΕΛΑ ΑΣΦΑΛΕΙΑΣ/  
SPRING WASHER X 20



(E) ΚΛΕΙΔΙ ΑΛΕΝ/ALLEN KEY X 1



(F) ΚΛΕΙΔΙ/SPANNER x 1

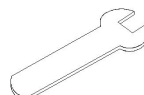

## ΛΙΣΤΑ ΕΞΑΡΤΗΜΑΤΩΝ / PART LIST

(1) ΚΕΦΑΛΑΡΙ/HEADBOARD X 1

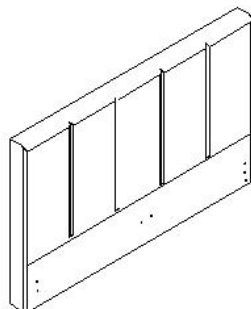

(2) ΚΑΤΩ ΜΕΡΟΣ ΚΡΕΒΑΤΙΟΥ/FOOTBOARD X 1

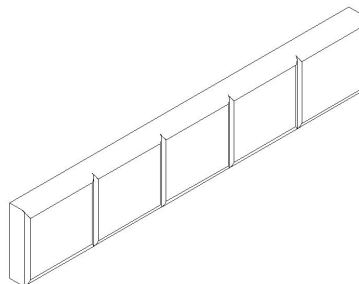

(3) ΠΛΑΙΝΗ ΤΡΑΒΕΡΣΑ/  
SIDE RAIL X 2

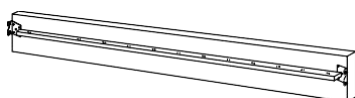

(4) ΚΕΝΤΡΙΚΗ ΜΠΑΡΑ ΣΤΗΡΙΞΗΣ /CENTRE  
SUPPORT BAR X 1

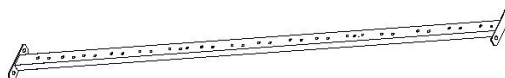

(5) ΤΑΒΛΕΣ/SLAT X 30



(6) ΔΙΠΛΟ ΠΛΑΣΤΙΚΟ ΚΑΠΑΚΙ/DOUBLE  
PLASTIC CAP X 15



(7) ΜΟΝΟ ΠΛΑΣΤΙΚΟ ΚΑΠΑΚΙ/  
SINGLE PLASTIC CAP X 30



(8) ΠΟΔΙΑ/LEG X 2

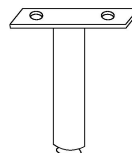

## ΒΗΜΑ 1/STEP 1

ΥΠΕΝΘΥΜΙΣΗ: ΜΗΝ ΣΦΙΞΕΤΕ ΤΕΛΕΙΩΣ  
ΤΙΣ ΒΙΔΕΣ ΠΡΙΝ ΝΑ ΣΙΓΟΥΡΕΥΤΕΙΤΕ  
ΟΤΙ ΟΛΑ ΤΑ ΣΤΗΡΙΓΜΑΤΑ ΕΙΝΑΙ ΣΤΗΝ  
ΣΩΣΤΗ ΘΕΣΗ /  
REMINDER: DO NOT FULLY  
TIGHTEN ALL THE THE BOLTS  
BEFORE CONFIRMING THE  
BRACKETS ARE IN CORRECT  
POSITION

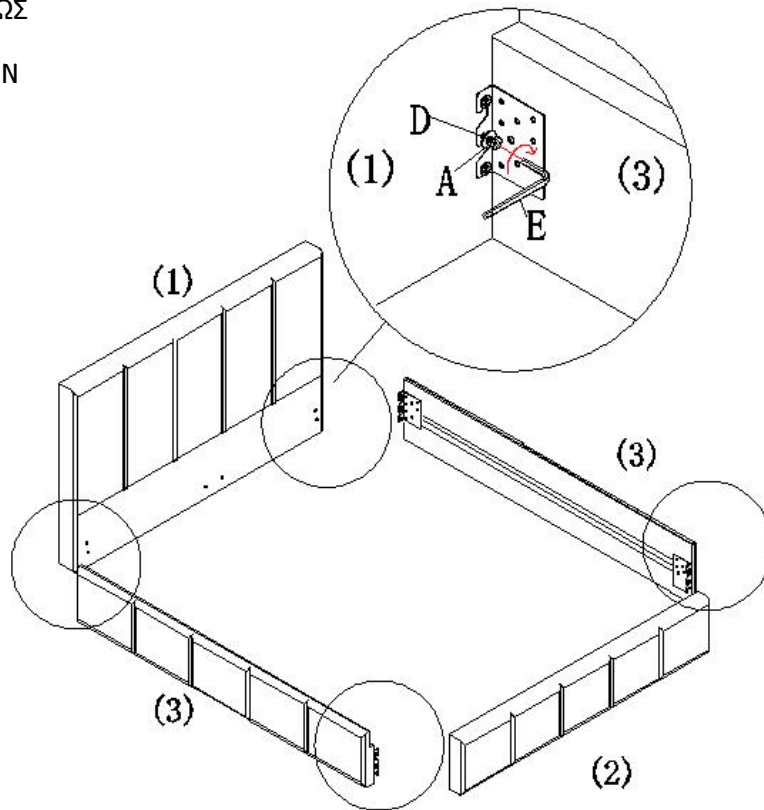

## ΒΗΜΑ 2/STEP 2

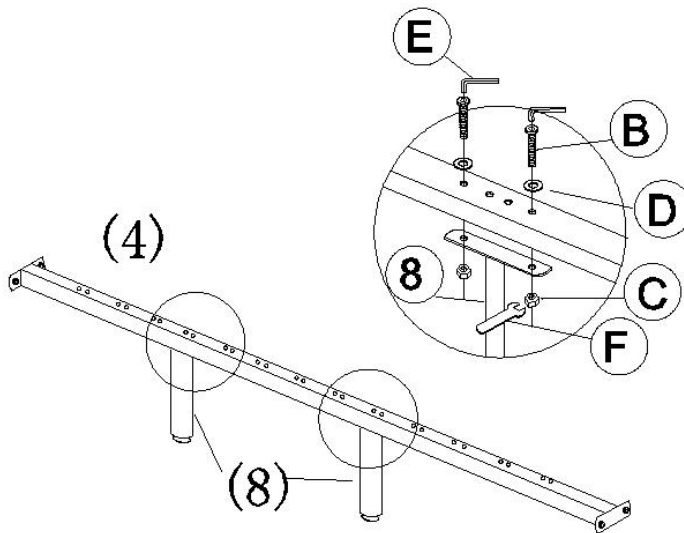

### ΒΗΜΑ 3/STEP 3

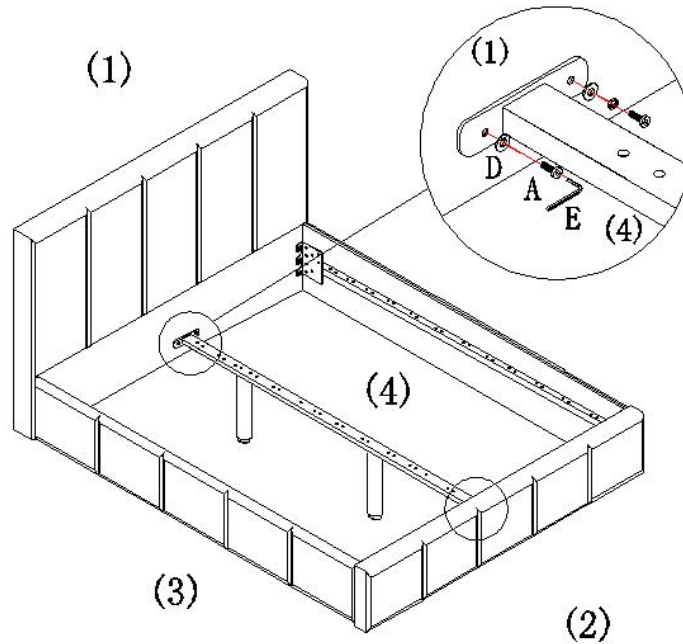

ΥΠΕΝΘΥΜΙΣΗ: ΣΦΙΞΤΕ ΤΙΣ ΒΙΔΕΣ ΜΟΝΟ ΜΕΤΑ ΤΗΝ ΤΟΠΟΘΕΤΗΣΗ ΤΗΣ ΚΕΝΤΡΙΚΗΣ ΜΠΑΡΑΣ ΣΤΗΡΙΞΗΣ ΣΤΟ ΣΩΣΤΟ ΣΗΜΕΙΟ. ΣΤΟ ΤΕΛΟΣ ΤΗΣ ΣΥΝΑΡΜΟΛΟΓΗΣΗΣ ΘΑ ΠΡΕΠΕΙ ΝΑ ΥΠΑΡΧΕΙ ΚΕΝΟ ΑΝΑΜΕΣΑ ΣΤΑ ΠΟΔΙΑ ΚΑΙ ΣΤΟ ΠΑΤΩΜΑ 5mm. ΤΑ ΠΟΔΑΡΑΚΙΑ ΘΑ ΑΚΟΥΜΠΗΣΟΥΝ ΤΟ ΠΑΤΩΜΑ , ΜΟΝΟ ΟΤΑΝ ΥΠΑΡΞΕΙ ΒΑΡΟΣ ΠΑΝΩ ΣΤΟ ΚΡΕΒΑΤΙ

Reminder: After the centre support bar has been connected to headboard and footboard has been fixed at correct place, then only tighten all bolts. Distance of 5mm should be kept between the Support Legs and the floor. Support Legs will touch the floor only if there will be additional weight on the bed.

### ΒΗΜΑ 4/STEP 4

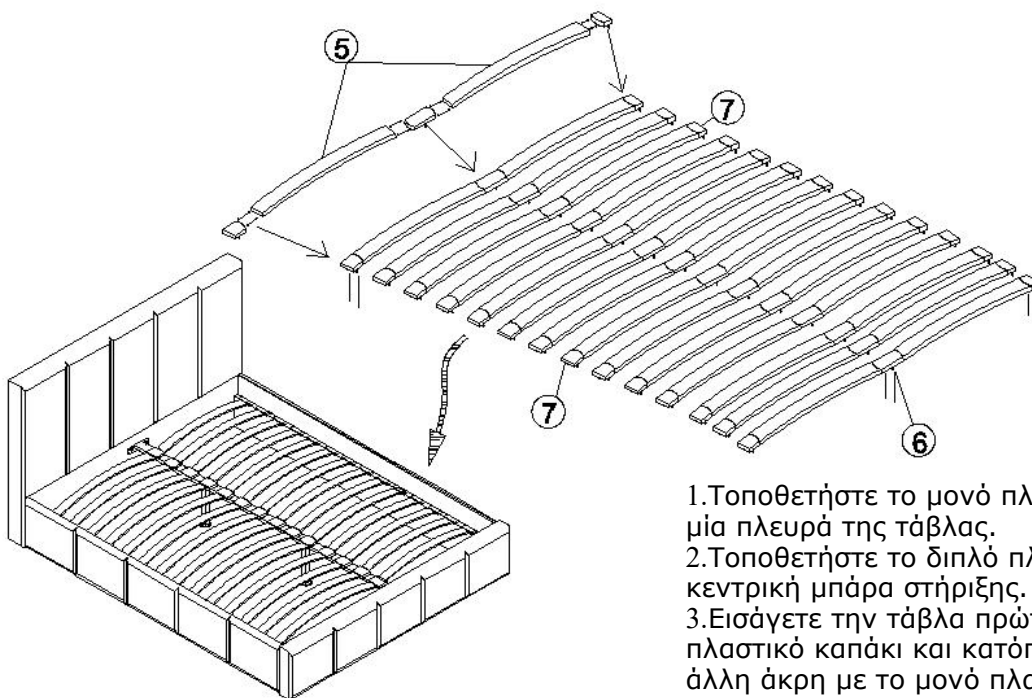

1. Τοποθετήστε το μονό πλαστικό καπάκι στην μία πλευρά της τάβλας.
2. Τοποθετήστε το διπλό πλαστικό καπάκι στην κεντρική μπάρα στήριξης.
3. Εισάγετε την τάβλα πρώτα στο διπλό πλαστικό καπάκι και κατόπιν τοποθετήστε την άλλη άκρη με το μονό πλαστικό καπάκι.

1. Insert single plastic cap(7) to one side of slat only.
2. Insert double plastic cap(6) to center support bar(4)
3. Insert slat to double plastic cap (6) first then push in the other end.

**ΠΡΟΣΟΧΗ:** ΝΑ ΜΗΝ ΣΥΡΕΤΕ ΤΟ ΚΡΕΒΑΤΙ ΜΑΖΙ ΜΕ ΤΟ ΣΤΡΩΜΑ. ΕΠΙΣΗΣ ΝΑ ΜΗΝ ΤΟ ΣΥΡΕΤΕ ΠΑΝΩ ΣΕ ΧΑΛΙ Ή ΤΡΑΧΕΙΑ ΕΠΙΦΑΝΕΙΑ /  
**WARNING:** DONT DRAG BED WITH MATTRESS ON IT. ALSO DONT DRAG BED WHEN IT IS ON A CARPET OR RUG