

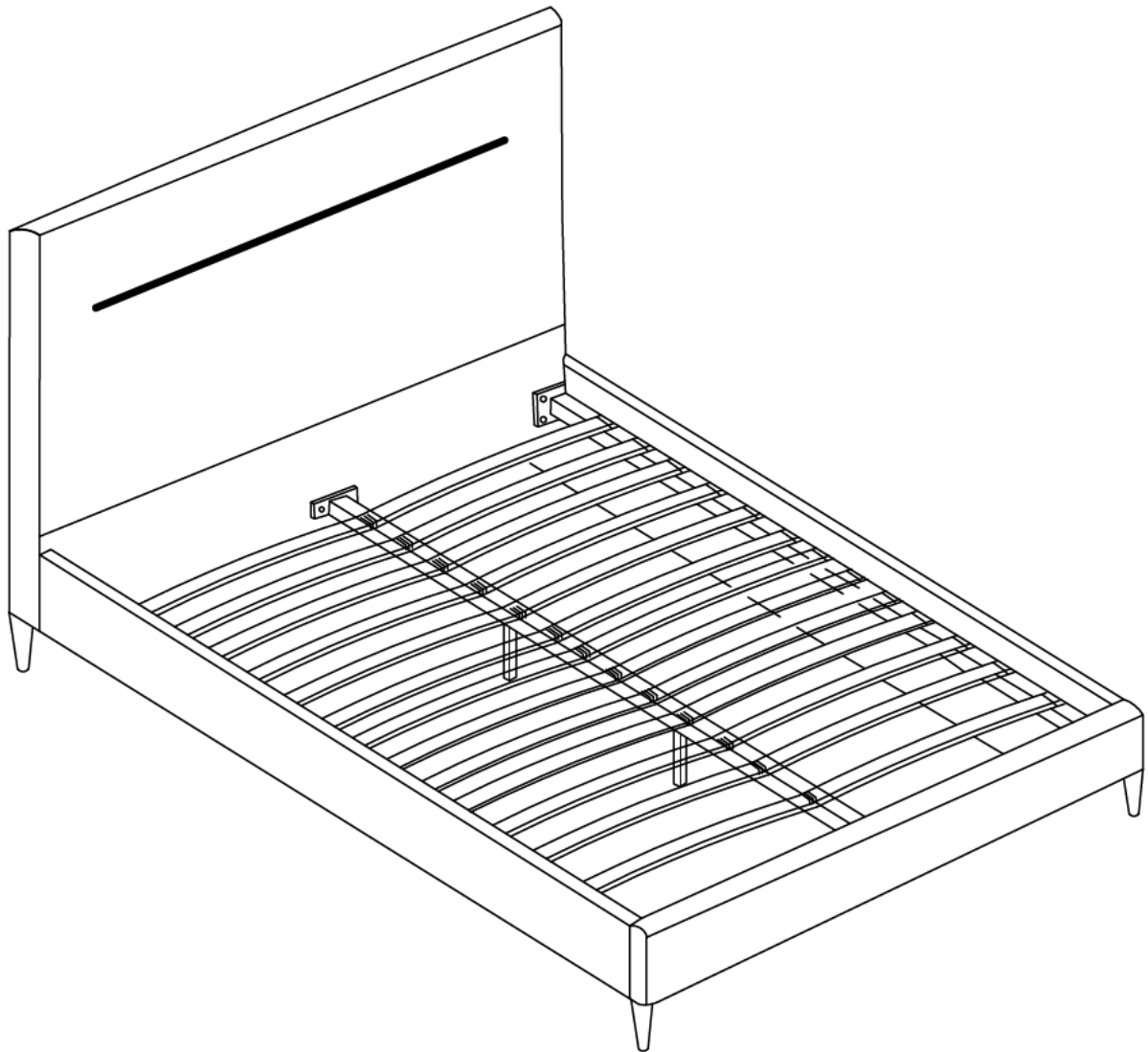

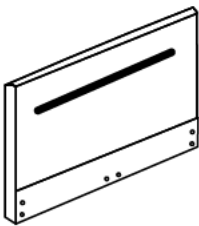

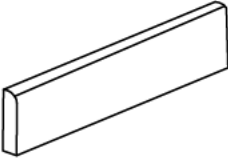

ASSEMBLY INSTRUCTION

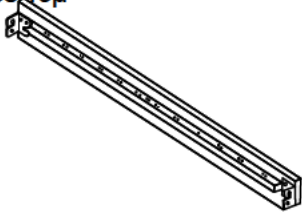
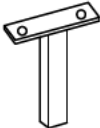





ΟΔΗΓΙΕΣ ΣΥΝΑΡΜΟΛΟΓΗΣΗΣ

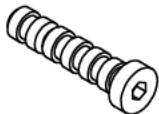

PART LIST/ΛΙΣΤΑ ΜΕΡΗ ΣΥΝΑΡΜΟΛΟΓΗΣΗΣ

<p>1. Headboard/Κεφαλάρι 1pc/τεμ</p> 	<p>2. Footboard/Ποδαρικό 1pc/τεμ</p> 	<p>3. Side Rail/Πλαινή τραβέρσα *2pcs/τεμ</p> 
<p>4. Support Leg/Πόδια στήριξης *2pcs/τεμ</p> 	<p>5. Center Support Bar/Μεσαία κεντρική τραβέρσα *1pc/τεμ</p> 	<p>6. Slats/Τάβλες*13pcs/τεμ</p> 
<p>7. Double Plastic Cap/Κεντρικό Πλαστικό Καπάκι ταβλών 13pcs/τεμ</p> 	<p>8. Single Plastic Cap/ Πλαινό Πλαστικό Καπάκι ταβλών 26pcs/τεμ</p> 	<p>9. Leg/Πόδι*4pcs/τεμ</p> 

HARDWARE LIST/ΛΙΣΤΑ ΠΑΡΕΛΚΟΜΕΝΩΝ

<p>(A) Bolt/Βίδα M8*30mm*12pcs</p> 	<p>(B) Bolt/Βίδα M8*35mm*4pcs</p> 
<p>(C) Nut/Παξιμάδι M8*4pcs</p> 	<p>(D) Spring Washer*8pcs</p> 
<p>(E) Flat Washer/Ροδέλα *8pcs</p> 	<p>(F) Allen Key M5*1pcs</p> 
<p>(G) Spanner *1pcs</p> 	

STEP/ΒΗΜΑ 1) FIXING LEGS TO HEADBOARD AND FOOTBOARD/ΣΥΝΑΡΜΟΛΟΓΗΣΤΕ ΤΑ ΠΟΔΙΑ ΣΤΟ ΚΕΦΑΛΑΡΙ ΚΑΙ ΣΤΟ ΠΟΔΑΡΙΚΟ

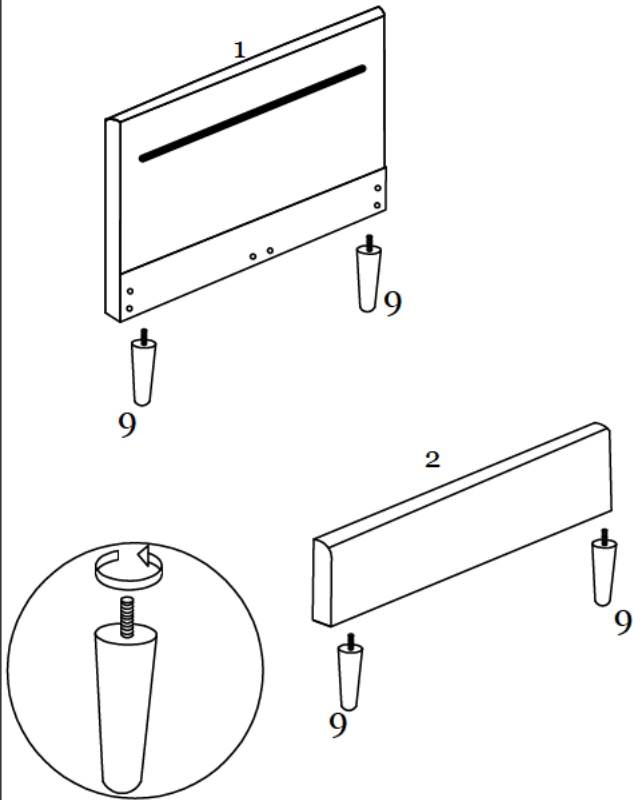

STEP/ΒΗΜΑ 2) FIXING SIDE RAILS TO HEADBOARD AND FOOTBOARD/ ΣΥΝΔΕΣΤΕ ΤΙΣ ΠΛΑΙΝΕΣ ΤΡΑΒΕΡΣΕΣ ΣΤΟ ΚΕΦΑΛΑΡΙ ΚΑΙ ΣΤΟ ΠΟΔΑΡΙΚΟ

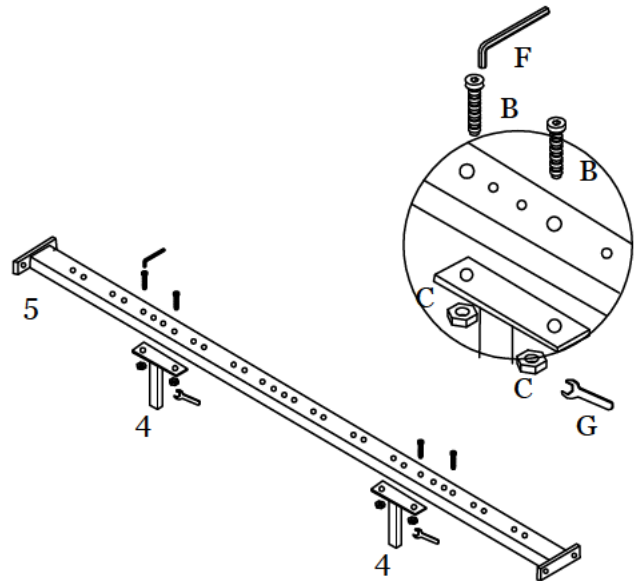

STEP/ΒΗΜΑ 3) FIXING CENTRE SUPPORT BAR TO THE SIDE RAILS/ΣΥΝΔΕΣΤΕ ΤΗΝ ΚΕΝΤΡΙΚΗ ΚΑΘΕΤΗ ΤΡΑΒΕΡΣΑ ΣΤΙΣ ΠΛΑΙΝΕΣ ΤΡΑΒΕΡΣΕΣ

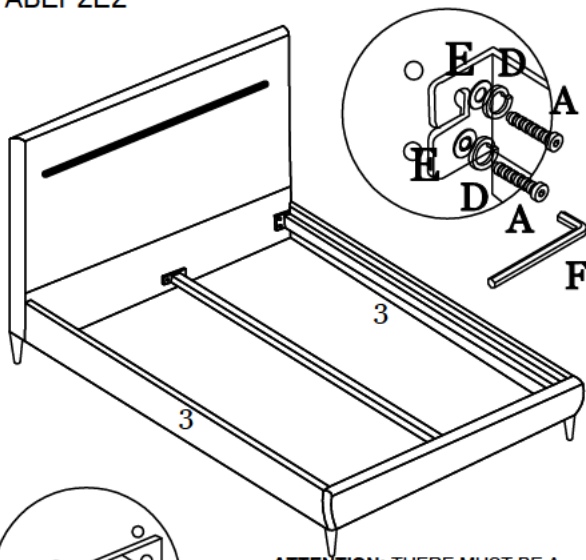

ATTENTION: THERE MUST BE A GAP OF 3mm BETWEEN THE SUPPORT LEGS AND THE FLOOR. ONLY WHEN THERE WILL BE WEIGHT THE LEGS WILL TOUCH THE FLOOR./ **ΠΡΟΣΟΧΗ:** ΘΑ ΠΡΕΠΕΙ ΝΑ ΥΠΑΡΧΕΙ ΚΕΝΟ ΑΝΑΜΕΣΑ ΣΤΑ ΠΟΔΙΑ ΣΤΗΡΙΞΗΣ & ΤΟ ΠΑΤΩΜΑ 3mm, ΤΑ ΠΟΔΙΑ ΘΑ ΑΚΟΥΜΠΗΣΟΥΝ ΣΤΟ ΠΑΤΩΜΑ ΜΟΝΟ ΟΤΑΝ ΥΠΑΡΞΕΙ ΒΑΡΟΣ ΠΑΝΩ ΣΤΟ ΚΡΕΒΑΤΙ.

STEP/ΒΗΜΑ 4) FIXING PLASTIC CAPS AND SLATS/ ΤΟΠΟΘΕΤΗΣΤΕ ΤΑ ΠΛΑΣΤΙΚΑ ΚΑΠΑΚΙΑ ΤΩΝ ΤΑΒΛΩΝ ΚΑΙ ΤΙΣ ΤΑΒΛΕΣ

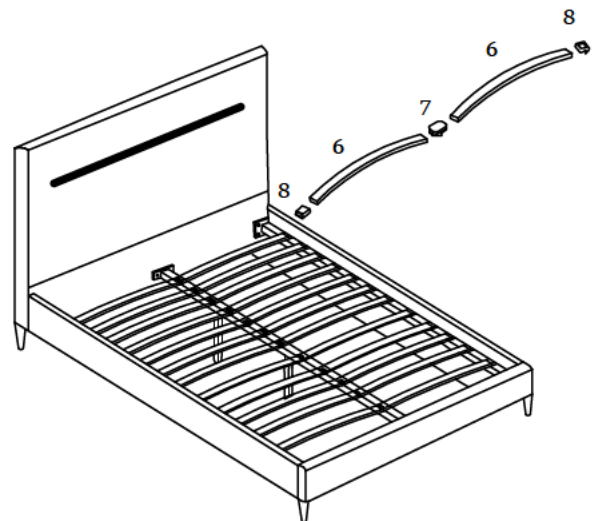

ATTENTION: DO NOT MOVE THE BED WITH THE MATTRESS ON. DO NOT DRAG THE BED ON CARPET OR OTHER ROUGH SURFACE./ **ΠΡΟΣΟΧΗ:** ΝΑ ΜΗΝ ΣΥΡΕΤΕ ΤΟ ΚΡΕΒΑΤΙ ΜΑΖΙ ΜΕ ΤΟ ΣΤΡΩΜΑ. ΕΠΙΣΗΣ ΝΑ ΜΗΝ ΤΟ ΣΥΡΕΤΕ ΠΑΝΩ ΣΕ ΧΑΛΙ Ή ΑΛΛΗ ΤΡΑΧΕΙΑ ΕΠΙΦΑΝΕΙΑ